

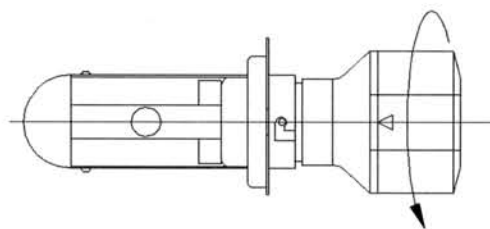

H4 Bi-Xenon Inštaláčn prručka

Postupujte prosm v zmysle nžšie uvedench bodov.



1. Otočte mechanizmus vbojky v smere špky

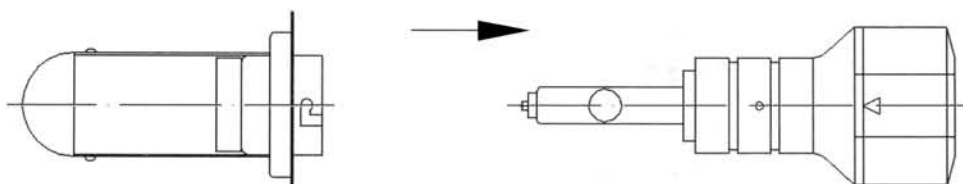

2. Vytiahnite v smere špky mechanizmus vbojky z reflexnho pzdra

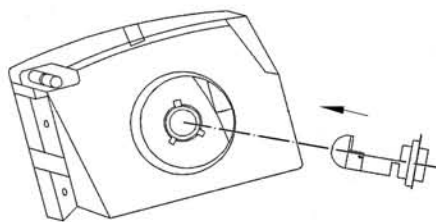

3. Vložit reflexn pzdro do svetlometu vozidla a upevnite ho

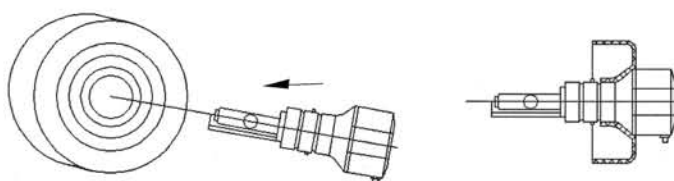

4. Vložit mechanizmus vbojky do gumenho tesnenia svetlometu

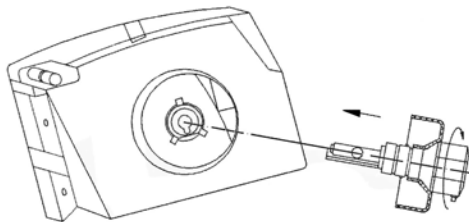

5. Vložte mechanizmus výbojky (v gumenom tesnení) do reflexného púzdra výbojky vo svetlomete vozidla. Následne otočte mechanizmom výbojky v smere hodinových ručičiek tak, aby ste mechanizmus výbojky zaistili v reflexnom púzde. Skontrolujte gumené tesnenie.

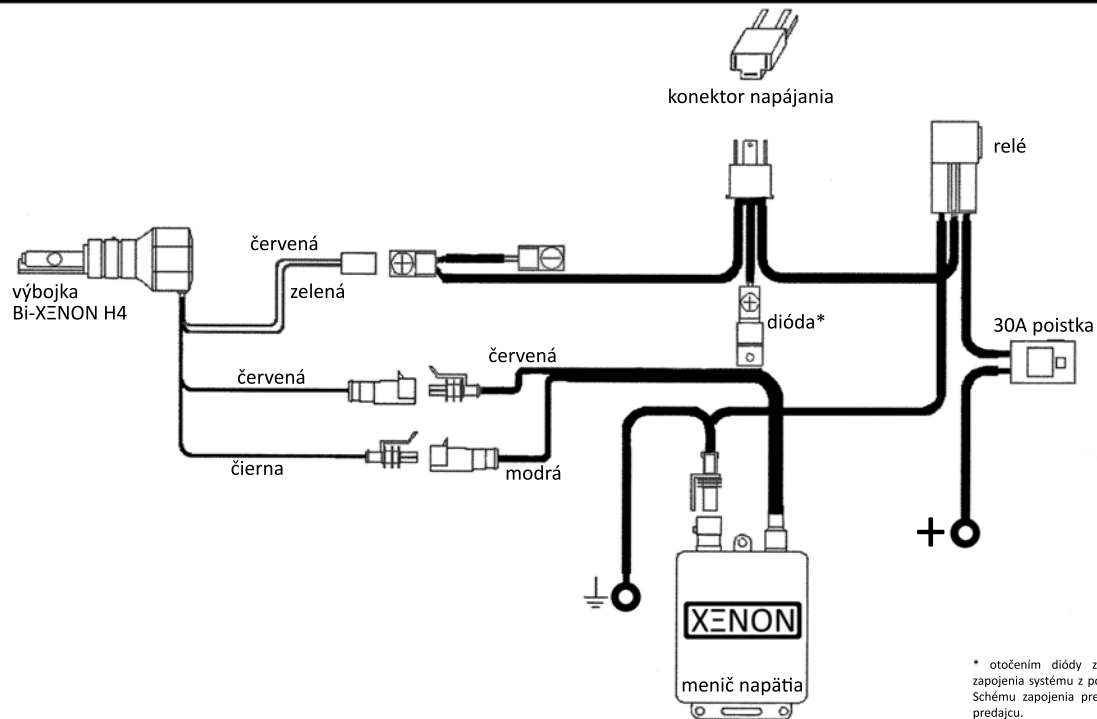

* otočením diódy zmeníte polaritu elektrického zapojenia systému z pozitívneho (+) na negatívnu (-). Schému zapojenia pre negatívnu polaritu získate u predajcu.

6. Pre správne zapojenie do systému postupujte podľa schémy